

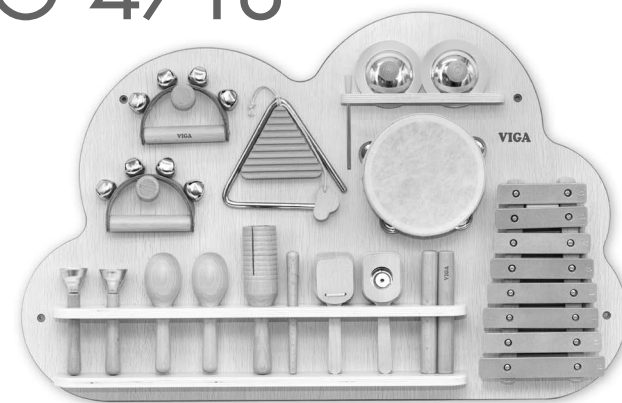

# Muzyczny panel. Tablica ścienna z instrumentami muzycznymi VG 4718

**Wiek**

■ 3+



## Specyfikacja

- w skład zestawu wchodzi:
  - 2 janczary na rękę,
  - 1 trójkąt z pałeczką,
  - 1 tarka trójkątna,
  - 2 talerzyki z drewnianą rączką,
  - 1 tamburyn z bębniem,
  - 2 dzwonki na rączce,
  - 2 marakasy,
  - 1 tarka z pałeczką,
  - 2 kastaniety,
  - 2 klavesy drewniane,
  - 8-tonowe dzwonki metalowe diatoniczne.
- materiał: drewno bukowe, metal, tkanina
- wymiar tablicy: 75 x 6,6 x 48 cm



**nowa szkoła**  
ul. POW 25, 90-248 Łódź,  
www.nowaszkoła.com  
tel. (42) 630 17 28,  
(42) 630 04 88, fax: (42) 632 73 28

## OSTRZEŻENIA!



1. Produkt nie jest przeznaczony dla dzieci w wieku poniżej 3 lat. Zawiera małe elementy – ryzyko zadławienia.
2. Do użytku pod bezpośrednim nadzorem osoby dorosłej.
3. Należy zachować opakowanie lub/i instrukcję. Zawierają one ważne informacje mogące być przydatne w przyszłości.
4. Użytkowanie niezgodne z zaleceniami zwalnia producenta od odpowiedzialności za ewentualne szkody.

Muzyczny panel instrumentami muzycznymi to zestaw składający się z 12 instrumentów perkusyjnych, które umożliwiają dzieciom eksplorację różnych dźwięków i rytmów. Wszystkie instrumenty są przymocowane do panelu, ale mogą być łatwo zdejmowane, co pozwala na wspólne granie i organizowanie mini koncertów. Muzyczny panel wspiera rozwój umiejętności muzycznych, rytmicznych oraz koordynację ruchową.

## Korzyści z użytkowania

- Eksploracja różnych dźwięków i rytmów pozwala dzieciom na rozwijanie wrażliwości słuchowej i umiejętności rozpoznawania dźwięków. Dzieci uczą się rozróżniać wysokość, głośność i barwę dźwięków.
- Gra na instrumentach perkusyjnych pomaga w rozwijaniu poczucia rytmu i umiejętności utrzymywania tempa. Dzieci uczą się koordynować ruchy z rytmem muzyki.
- Gra na instrumentach wymaga precyzyjnych ruchów rąk, co wspomaga rozwój motoryki małej i koordynacji wzrokowo-ruchowej.
- Możliwość zdejmowania instrumentów i wspólnego grania sprzyja integracji i współpracy z innymi dziećmi. Muzyka jest doskonałym sposobem na wyrażanie emocji i rozładowanie napięcia.
- Gra na instrumentach może pomóc dzieciom w radzeniu sobie z emocjami i wyrażaniu swoich uczuć.

## Montaż

Do montażu potrzebna jest osoba dorosła.

Otwórz opakowanie, sprawdź zawartość i zweryfikuj kompletność wszystkich elementów.

Wybierz czystą i płaską powierzchnię ściany, wolną od kabli i rur. Oznacz otwory montażowe, przykładając panel do ściany i używając nawierconych otworów w panelu do zaznaczenia miejsc wiercenia na ścianie. Do zestawu dołączono narzędzia oznaczone literami poniżej A, B, C

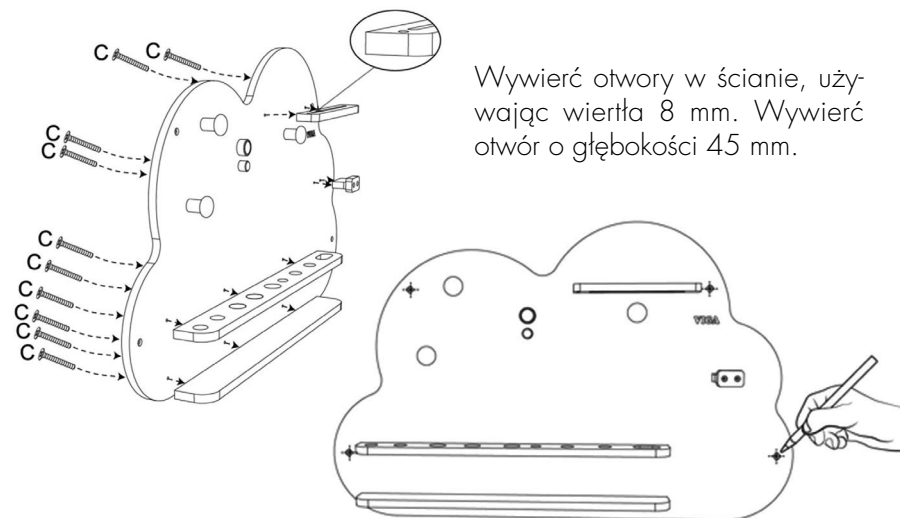

Włóż kołki rozporowe do wywierconych otworów.



Umieść panel na ścianie, tak aby końce kołków rozporowych były widoczne przez otwory w panelu. Przykręć wszystkie śruby na panelu, upewniając się, że są mocno dokręcone i nie wystają z powierzchni.

