



Zwierzęta. Stolik manipulacyjny VG 4083

Wiek

■ 18 mies.+

Specyfikacja produktu

Niski stolik na nogach wyposażony w wiele aktywności manualnych i muzycznych: sorter kształtów, nakładana z trzpieniem, ruchome tryby, labirynt „ścieżka zwierzątek”, labirynt przestrzenny, ksylofon, talerz muzyczny.

Dodatkowe elementy: 5 elementów do układania w sorterze lub na trzpieniu; pałeczka do gry na ksylofonie i talerzu;

■ wym.: 29,5 x 29,5 x 22 cm;

■ materiał: drewno, metal;

Złożenie stolika krok po kroku

Blat zawierający elementy manipulacyjne należy przykręcić za pomocą dołączonych elementów jak pokazuje poniższy rysunek do załączonych nóg.

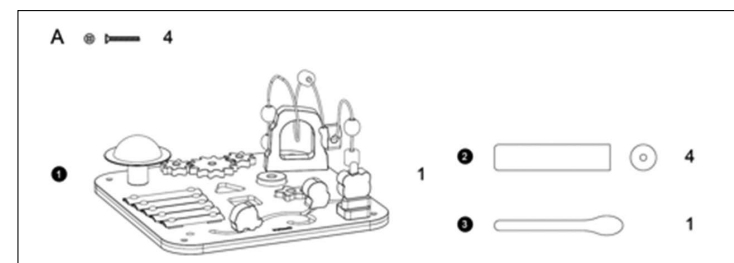

SI IN VG 4083 3/23

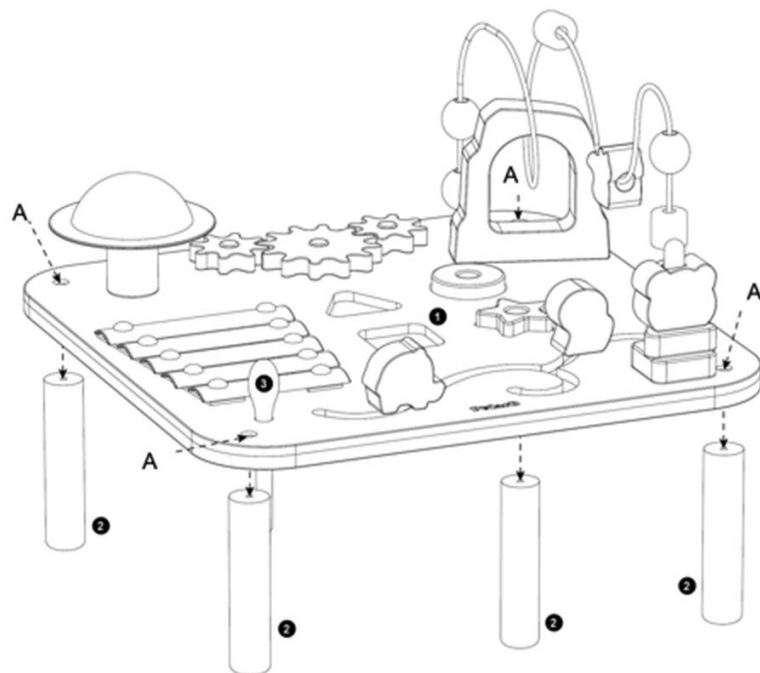

OSTRZEŻENIA!



1. Należy zachować opakowanie lub/i instrukcję. Zawierają one ważne informacje mogące być przydatne w przyszłości.
2. Użytkowanie niezgodne z zaleceniami zwalnia producenta od odpowiedzialności za ewentualne szkody.
3. Produkt nie zawiera zabronionych lub niezdrowych materiałów.
4. Do użytku pod bezpośrednim nadzorem osoby dorosłej ze względu na możliwość połknięcia małych elementów przez dzieci.
5. Należy zachować opakowanie lub/i instrukcję. Zawierają one ważne informacje mogące być przydatne w przyszłości.
6. Użytkowanie niezgodne z zaleceniami zwalnia producenta od odpowiedzialności za ewentualne szkody.



nowa szkoła
ul. POW 25, 90-248 Łódź,
www.nowaszkoła.com
tel. (42) 630 17 28,
(42) 630 04 88, fax: (42) 632 73 28



Zwierzęta. Stolik manipulacyjny VG 4083

Wiek

■ 18 mies.+

Specyfikacja produktu

Niski stolik na nogach wyposażony w wiele aktywności manualnych i muzycznych: sorter kształtów, nakładana z trzpieniem, ruchome tryby, labirynt „ścieżka zwierzątek”, labirynt przestrzenny, ksylofon, talerz muzyczny.

Dodatkowe elementy: 5 elementów do układania w sorterze lub na trzpieniu; pałeczka do gry na ksylofonie i talerzu;

■ wym.: 29,5 x 29,5 x 22 cm;

■ materiał: drewno, metal;

Złożenie stolika krok po kroku

Blat zawierający elementy manipulacyjne należy przykręcić za pomocą dołączonych elementów jak pokazuje poniższy rysunek do załączonych nóg.

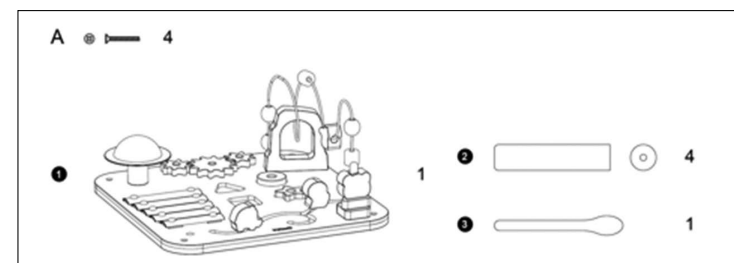

SI IN VG 4083 3/23

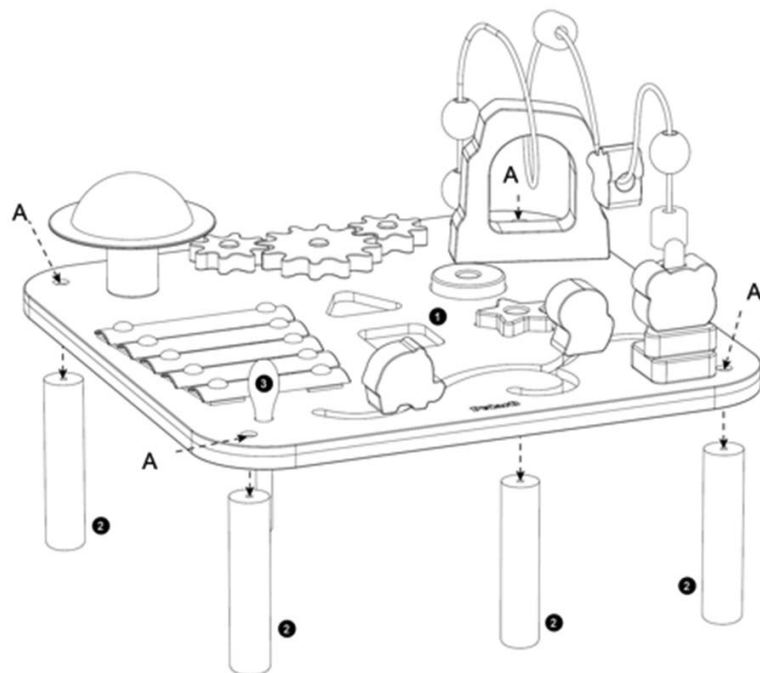

OSTRZEŻENIA!

1. Należy zachować opakowanie lub/i instrukcję. Zawierają one ważne informacje mogące być przydatne w przyszłości.
2. Użytkowanie niezgodne z zaleceniami zwalnia producenta od odpowiedzialności za ewentualne szkody.
3. Produkt nie zawiera zabronionych lub niezdrowych materiałów.
4. Do użytku pod bezpośrednim nadzorem osoby dorosłej ze względu na możliwość połknięcia małych elementów przez dzieci.
5. Należy zachować opakowanie lub/i instrukcję. Zawierają one ważne informacje mogące być przydatne w przyszłości.
6. Użytkowanie niezgodne z zaleceniami zwalnia producenta od odpowiedzialności za ewentualne szkody.



nowa szkoła
ul. POW 25, 90-248 Łódź,
www.nowaszkoła.com
tel. (42) 630 17 28,
(42) 630 04 88, fax: (42) 632 73 28