



Warsztat z narzędziami. Drewniany kącik zabaw VG 4065

Wiek

■ 3+

Specyfikacja

Warsztat wyposażony jest w piłę tarczową oraz wiele akcesoriów, za pomocą których można wkręcać, piłować i skręcać elementy łącząc je ze sobą lub przytwierdzając do blatu.

Zawartość

48 elem. w tym: 8 x deseczka z otworami, 5 x narzędzia (miarka, klucz, piła, śrubokręt, młotek), 4 x koła zębate, 2 x drewniane kostki z otworem, 4 x samochodziki, 4 x okrągłe podkładki, 5 x zestaw gwintów z nakrętkami w 5 kolorach, 4 x uchwyt; wym.: 47 x 27 x 67 cm, wys. blatu: 40 cm; materiał: drewno.

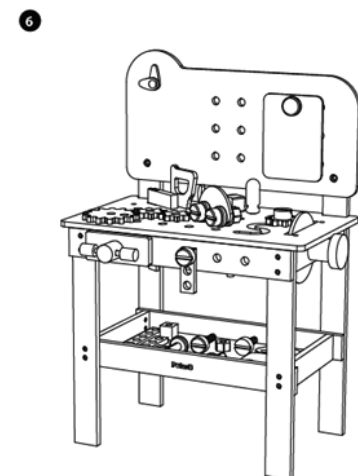
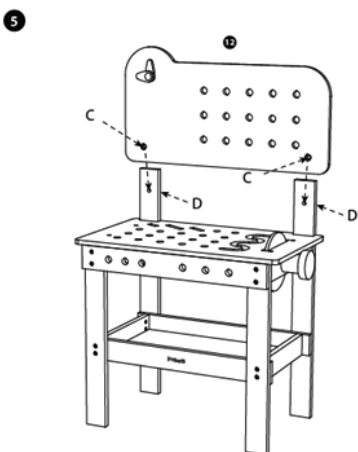
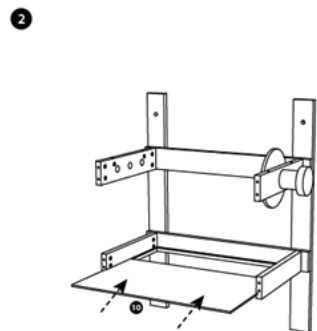
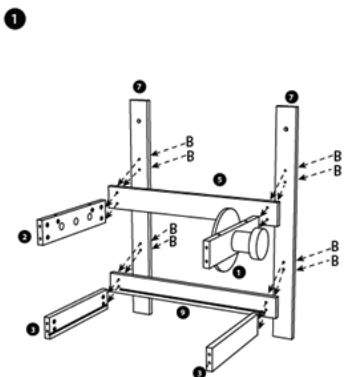

OSTRZEŻENIA!

1. Zabawka nie jest przeznaczona dla dzieci w wieku poniżej 3 lat. Zawiera małe elementy. Ryzyko zadławienia.
2. Do użytku pod bezpośrednim nadzorem osoby dorosłej.
3. Należy zachować opakowanie lub/i instrukcję. Zawierają one ważne informacje mogące być przydatne w przyszłości.
4. Użytkowanie niezgodne z zaleceniami zwalnia producenta od odpowiedzialności za ewentualne szkody.
5. Produkt nie zawiera żadnych zabronionych lub niezdrowych materiałów.
6. Trzymać plastikową torbę poza zasięgiem dzieci. Groźba zadławienia i/lub uduszenia.



nowa szkoła
ul. POW 25, 90-248 Łódź,
www.nowaszkoła.com
tel. (42) 630 17 28,
(42) 630 04 88, fax: (42) 632 73 28

Umiejętności, jakie rozwija dziecko

Umiejętności techniczne:

Dziecko może nauczyć się korzystać z różnych narzędzi i materiałów, takich jak młotek, śrubokręt, śruby itd. To rozwija jego zdolności manualne i zręczność.

Kreatywność i wyobraźnia:

Kącik majsterkowicza daje dzieciom możliwość eksperymentowania i tworzenia własnych projektów, co rozwija ich kreatywność i wyobraźnię.

Rozwiązywanie problemów:

Podczas konstruowania i montowania różnych przedmiotów, dziecko może napotkać różne problemy, które będzie musiało rozwiązać. To uczy je logicznego myślenia i rozwiązywania problemów.

Samodzielność:

Dziecko może uczyć się radzenia sobie w różnych sytuacjach, podejmowania decyzji i wykonywania zadań samodzielnie, co rozwija jego poczucie kompetencji i pewności siebie.

Rozwój emocjonalny:

Kącik majsterkowicza może być miejscem, gdzie dziecko wyraża swoje emocje i uczucia poprzez tworzenie i konstruowanie. To pomaga mu radzić sobie ze stresem i frustracją.

Umiejętności społeczne:

Jeśli dziecko bawi się w kąciku majsterkowicza z innymi dziećmi, może rozwijać umiejętności współpracy, komunikacji i dzielenia się zasobami, co pomaga mu w budowaniu relacji z rówieśnikami.

Bezpieczeństwo:

Poprzez naukę zasad bezpiecznego korzystania z narzędzi i materiałów, dziecko może zdobyć świadomość zagrożeń i nauczyć się unikać niebezpiecznych sytuacji.

Poczucie odpowiedzialności:

Dziecko może uczyć się dbania o porządek w kąciku majsterkowicza, sprzątanego po sobie i dbania o używane narzędzia i materiały.

Montaż

Produkt zawiera poniższe elementy

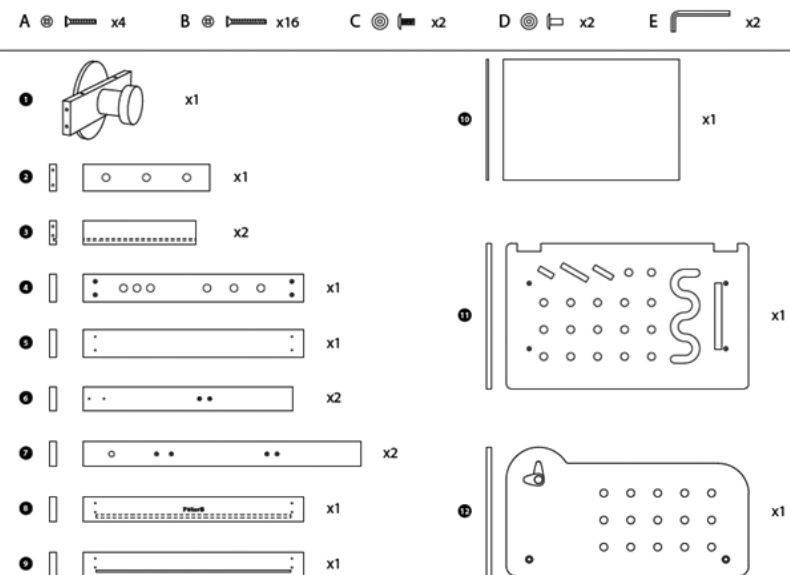

Należy postępować zgodnie z poniższymi rysunkami w celu złożenia konstrukcji:

