

# Manipulacyjny autobus szkolny NS 9087

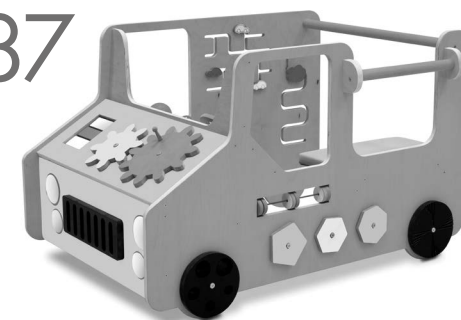

**Wiek**

■ 3+

Autobus z różnymi manipulacyjnymi aktywnościami pobudzającymi ciekawość i odkrywcość dzieci wykonany ze sklejek. Wśród ruchomych elementów znajdują się kolorowe, duże koła zębate, różne labirynty dla przesuwane, kolorowe obracanki posiadające na odwrocie lustra, kierownica i skrzynia biegów. Na autobusie znajdują się fragmenty fakturowe oraz lustra. W środku, znajduje się wygodne miękkie siedzenie w szarym kolorze przytwierdzone do konstrukcji za pomocą rzepów. Manipulacyjny autobus rozbudzi w dzieciach ciekawość dzięki ruchomym częściom oraz pomoże w rozwijaniu wyobraźni poprzez zabawę w odgrywanie ról. Wymiary: 110 cm x 65 cm x 70 cm.

Autobus manipulacyjny doskonale sprawdzi się w różnego rodzaju terapiach, w tym głównie w integracji sensorycznej. Zabawa wspierana odpowiednio dobranymi aktywnościami sensorycznymi rozwija u dzieci zdolność do rozumienia i porządkowania bodźców i informacji dostarczanych z otoczenia i z własnego ciała poprzez zmysły. Umiejętność ta pozwala dziecku zrozumieć, jak funkcjonuje otaczający je świat i nadaje sens nieustannie docierającym zewsząd bodźcom. Układ nerwowy i mózg dziecka uczy się właściwego reagowania na bodźce zewnętrzne i integracji wrażeń płynących z różnych zmysłów. Systematyczne ćwiczenia z autobusem manipulacyjnym poprawia funkcje czuciowe dziecka. Celem takich działań jest pobudzanie obszarów mózgu, związanych z odbiorem i przetwarzaniem bodźców zmysłowych, wykorzystanie plastyczności mózgu i wzmocnienie siły połączeń neuronalnych.

SI IN NS 9087 05/22



**nowa szkoła**  
ul. POW 25, 90-248 Łódź,  
[www.nowaszkoła.com](http://www.nowaszkoła.com)  
tel. (42) 630 17 28,  
(42) 630 04 88, fax: (42) 632 73 28

## OSTRZEŻENIA!

1. Produkt przeznaczony jest dla dzieci powyżej 3 lat.
2. Do użytku pod bezpośrednim nadzorem osoby dorosłej.
3. Należy zachować opakowanie lub/i instrukcję. Zawierają one ważne informacje mogące być przydatne w przyszłości.
4. Użytkowanie niezgodne z zaleceniami zwalnia producenta od odpowiedzialności za ewentualne szkody.



Korzystanie z oferowanych w tym zestawie pomocy, wspiera proces, w którym mózg dziecka organizuje docierające do niego informacje płynące z ciała i środowiska, po czym wysyła odpowiednią reakcję. Podstawowe zmysły: dotyk, równowaga oraz czucie ciała, mają zasadnicze znaczenie w naszym codziennym funkcjonowaniu. Ich dobre zintegrowanie jest podstawą optymalnego rozwoju i działania pozostałych wszystkich wyższych zmysłów i umiejętności. Należą do nich na przykład: wzrok, słuch, mowa, umiejętność chodzenia oraz zdolność wykonywania precyzyjnych czynności, jak malowanie czy pisanie.

Korzystanie z autobusu wzmacnia również sprawność motoryczną dziecka – zarówno motorykę dużą jak i małą. Motoryką małą określa się ruchy palców i dłoni. Są to ruchy angażujące niewielką część ciała, jednakże wymagające koncentracji uwagi oraz skupienia na wykonywanej czynności. Przykładami czynności wymagających dobrze ukształtowanej motoryki małej są: malowanie, pisanie, lepienie z plasteliny, zawiązywanie butów, zapinanie guzików. Mała motoryka to podstawa dla ogólnej zręczności. Jej rozwój jest uzależniony od stopnia ukształtowania ogólnej aktywności ruchowej, tzw. motoryki dużej. Motoryka duża to priorytet w rozwoju ruchowym dziecka. Jest to pierwszy i nadrzędny etap rozwoju ruchowego, a im więcej ćwiczeń w formie ruchu będzie wykonywało dziecko, tym łatwiej przyjdzie mu wykonywanie zadań wymagających innych sprawności. Motoryka duża obejmuje wszelkie ruchy, które angażują całe ciało lub jego większą część.

### Skład zestawu:

A		1	E		1
B		1	F		1
C		1	G		1
D		1	H		1
			I		18
			J		2

### Przygotuj:



30 min



4mm



### Instrukcja montażu:

1.

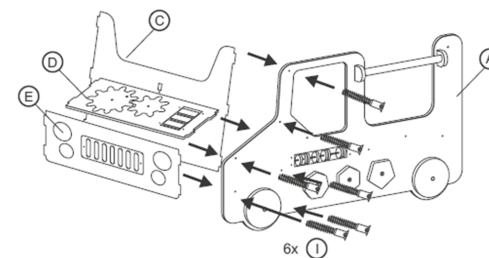
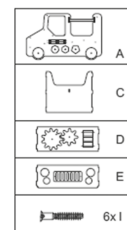

2.

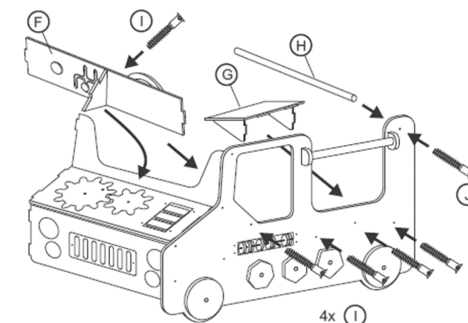
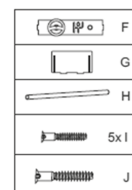

3.

