

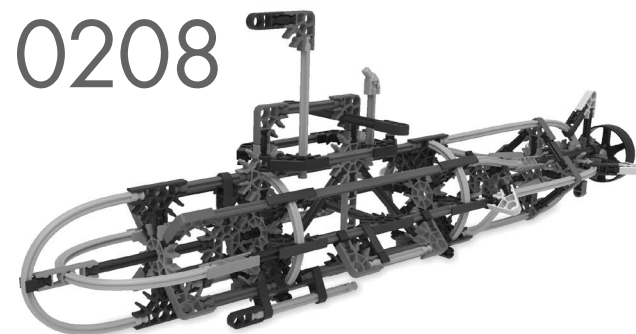

Zestaw szkolny 500 elementów. Klocki K'nex KX 0208

Wiek

■ 7+



Zróżnicowane tematycznie zestawy klocków konstrukcyjnych pozwalające tworzyć szczegółowe modele pojazdów, mostów, budynków i maszyn. Wysoka jakość materiału oraz dbałość o detale sprawia, że klocki są doskonale spasowane, dzięki temu dzieci poznają działanie praw fizyki na zbudowanych przez siebie modelach. Podstawowe zestawy przeznaczone są już dla dzieci od 5 roku życia, a dokładne instrukcje obrazkowe pozwalają odwzorować każdy krok powstawania budowli. Bardziej szczegółowe zestawy, składające się z większej ilości skomplikowanych elementów, przeznaczone są dla starszych, doświadczonych inżynierów. Dzięki możliwości tworzenia konstrukcji 3D dzieci uczą się myślenia przestrzennego i trenują sprawność manualną. Podczas tworzenia budowli wg instrukcji uczą się dokładności, a budując nieschematyczne konstrukcje, rozwijają wyobraźnię i umiejętność nieszablonowego myślenia.

Specyfikacja

- ilość: 500 elementów,
- 30 modeli do zbudowania,
- waga: 1 kg.

SI IN KX 0208 6/23

OSTRZEŻENIA!

1. Produkt nie jest przeznaczony dla dzieci poniżej 3 lat. Zawiera małe elementy – ryzyko zadławienia.
2. Do użytku pod bezpośrednim nadzorem osoby dorosłej.
3. Produkty Basic Fun są testowane pod kątem bezpieczeństwa i są zgodne z normą ASTM F963.
4. K'NEX jest zastrzeżonym znakiem towarowym, a logo Basic Fun jest znakiem towarowym firmy Basic Fun, Inc.
5. Produkt i kolory mogą się różnić. Większość modeli można budować pojedynczo.
6. Należy zachować opakowanie lub/i instrukcję. Zawierają one ważne informacje mogące być przydatne w przyszłości.
7. Użytkowanie niezgodne z zaleceniami zwalnia producenta od odpowiedzialności za ewentualne szkody.



nowa szkoła
ul. POW 25, 90-248 Łódź,
www.nowaszkoła.com
tel. (42) 630 17 28,
(42) 630 04 88, fax: (42) 632 73 28

Elementy zestawu zawierają wiele nacięć pod różnymi kątami i w różnych kształtach, które pobudzają kreatywność dziecka. Specjalny kształt klocków sprawia, że elementy łatwo się ze sobą łączą. Aktywność z tymi klockami rozwija kreatywność, zmysł przestrzenny, koordynację wzrokowo - ruchową i zdolności motoryczne.

Układając z dzieckiem budowle z klocków, mocno wpływasz na jego kreatywność oraz stymulujesz integrację między prawą i lewą półkulą mózgu. To sprawia, że powstaje więcej połączeń neuronowych, co wpływa na zwiększenie sprawności umysłowej dziecka.

Kolorowe elementy nadają się do nauki kolorów i eksperymentowania z nimi. Świetnie sprawdzą się też do nauki segregowania oraz jako liczniki. Dzięki klockom dziecko ćwiczy spostrzegawczość oraz poznaje podstawowe zagadnienia matematyczne.

Klocki możesz wykorzystać w celach terapeutycznych, wspomagając rozwój emocjonalny dziecka oraz stymulując koordynację wzrokowo-ruchową i motorykę dziecka.

Podstawy budowania

Zacznij budować

Przyjrzyj się obrazkom, znajdź w swoim zestawie pasujące elementy, a następnie połącz je ze sobą. Podczas budowania staraj się patrzeć na swój model w tym samym kierunku, co instrukcje. Strzałki pokazują, gdzie łączą się części, ale nie wszystkie punkty połączeń mają strzałki. Wyblakłe kolory pokazują, że ta sekcja jest już zbudowana.

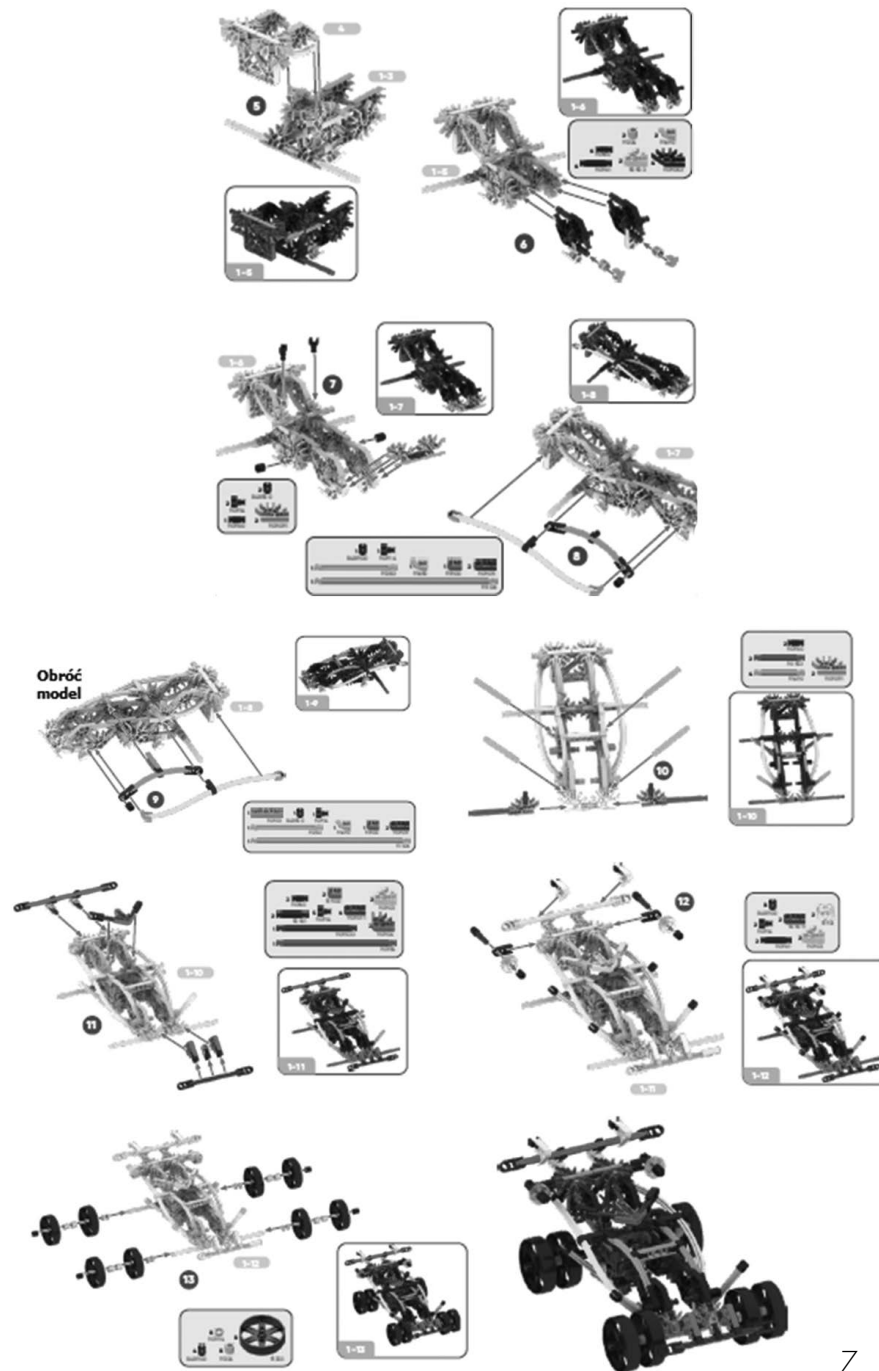

Kółko i krzyżyk

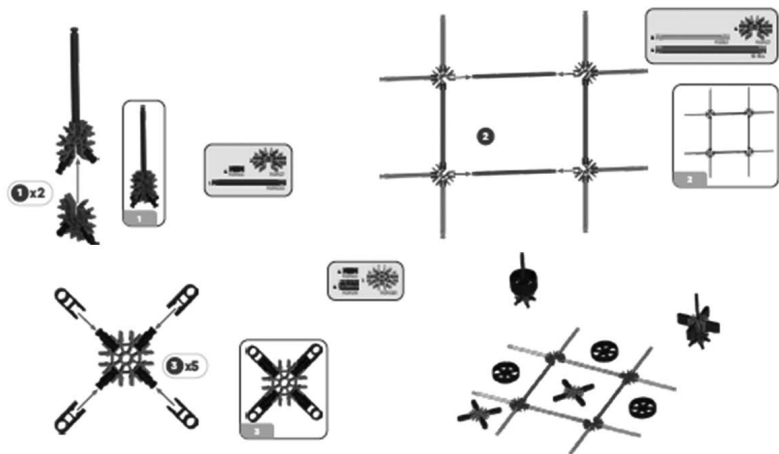

Samochód koncepcyjny

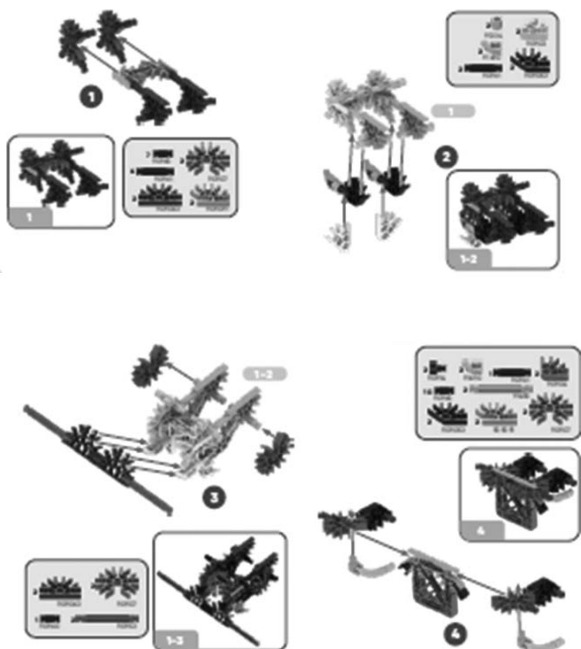

Złącza

Mocno dociśnij te specjalne złącza, aż usłyszysz „kliknięcie”.

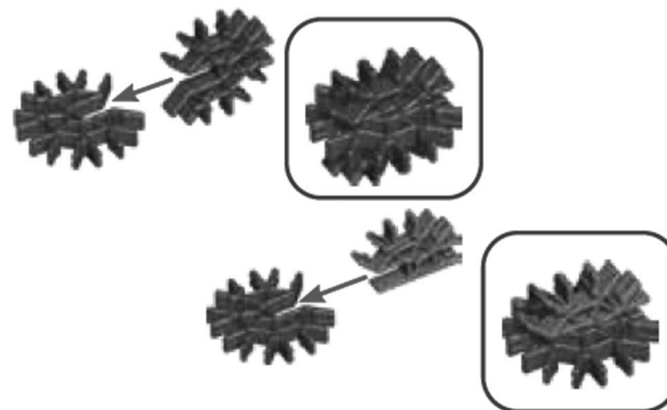

Przekładki

Upewnij się, że używasz właściwego koloru i liczby pokazanych podkładek dystansowych.



Lista części

Zanim zaczniesz budować, porównaj części w swoim zestawie z listą części tutaj. Jeśli czegoś brakuje, skontaktuj się z nami, korzystając z informacji na tylnej okładce. Jesteśmy tutaj, aby Ci pomóc!

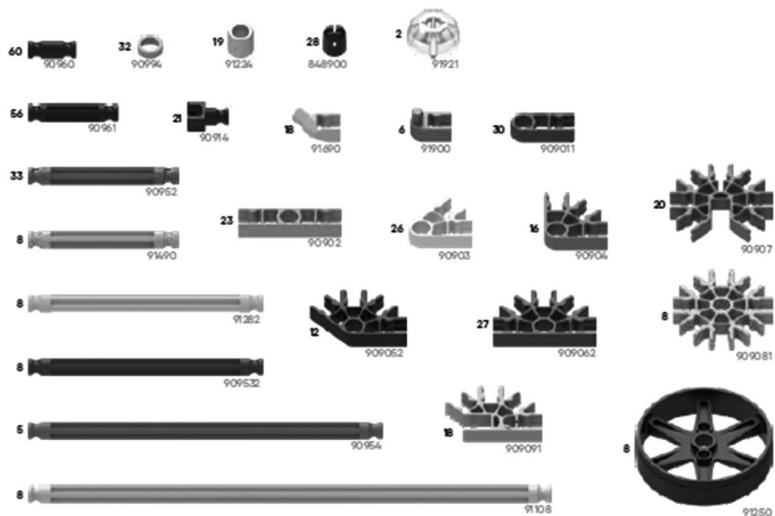

Pomysły budowli

Aby uzyskać instrukcje dotyczące tych modeli i innych, odwiedź stronę www.basicfun.com/knex-instructions i wprowadź kod 80208.

