



Drewniany młynek wodny. Zabawka zewnętrzna

CI 0087

Wiek

■ 3+



Zawartość

- wym.: 38 x 44 x 65 cm;
- materiał: konserwowane i lakierowane drewno sosny fińskiej, metal;

Przeznaczenie

Drewniany młynek wodny to niezwykła zabawka zewnętrzna, która nie tylko zapewnia dzieciom radość i zabawę, ale również otwiera drzwi do fascynującego świata nauki i eksploracji przyrody. Wykonany z solidnego drewna, młynek wodny stanowi niepowtarzalne doświadczenie, które umożliwia dzieciom zrozumienie zasad ruchu wody. Działanie młynka nie tylko pobudza zmysł dotyku i wzroku, ale również inspirowane do zgłębiania tajemnic natury i ekologii.

To więcej niż tylko zabawka – to narzędzie, które rozbudza ciekawość i kreatywność, zachęcając dzieci do odkrywania piękna i harmonii natury w interaktywny i przystępny sposób.

S I I N CI 0087 04/24

OSTRZEŻENIA!



1. Produkt nie jest przeznaczony dla dzieci poniżej 3 roku życia
2. Zawsze należy zapewnić, aby dzieci korzystały z młynka pod nadzorem dorosłych. Osoba dorosła może monitorować zabawę i zapobiec potencjalnym niebezpieczeństwom.
3. Regularnie sprawdzaj stan młynka wodnego, dbając o jego odpowiednie funkcjonowanie. Zapewnij, że drewniane elementy są dobrze utrzymane i nie ma ostrych krawędzi, które mogłyby być niebezpieczne dla dzieci.
4. Należy zachować opakowanie lub/i instrukcję. Zawierają one ważne informacje mogące być przydatne w przyszłości.
5. Użytkowanie niezgodne z zaleceniami zwalnia producenta od odpowiedzialności za ewentualne szkody.
6. Produkt nie zawiera żadnych zabronionych lub niezdrowych materiałów.



nowa szkoła
ul. POW 25, 90-248 Łódź,
www.nowaszkoła.com
tel. (42) 630 17 28,
(42) 630 04 88, fax: (42) 632 73 28

Umiejętności jakie zyskuje dziecko

Zabawa sensoryczna:

Dziecko może eksperymentować z różnymi materiałami i substancjami, takimi jak kamienie, patyki, piasek czy liście, co dostarcza mu różnorodnych doświadczeń sensorycznych.

Rozwój wyobraźni:

Dziecko może wykorzystać młynek wodny do kreowania różnych scenariuszy i opowieści, co rozwija jego wyobraźnię i kreatywne myślenie.

Świadomość ekologiczna:

Poprzez obserwację ruchu wody i zrozumienie, jak energia wodna może być wykorzystywana, dziecko może zacząć rozwijać świadomość ekologiczną i znaczenie odnawialnych źródeł energii

Pojęcia naukowe:

Poprzez obserwację działania młynka wodnego, dziecko może uczyć się podstawowych pojęć naukowych związanych z ruchem i kierunkiem wody.

Rozwój motoryki małej:

Dziecko może rozwijać umiejętności manipulacyjne poprzez obracanie rękojeścią młynka oraz eksperymentowanie z różnymi przedmiotami.

Eksploracja przyczyny i skutku:

Poprzez manipulowanie młynkiem wodnym, dziecko może eksperymentować z różnymi działaniami i obserwować ich efekty, co pomaga mu zrozumieć związek przyczyny i skutku.

Zrozumienie technologii:

Poprzez obserwację i eksperymentowanie z działaniem młynka wodnego, dziecko może zacząć rozumieć podstawowe zasady działania mechanizmów i maszyn.

Rozwój umiejętności społecznych:

Bawiąc się z innymi dziećmi przy młynku wodnym, dziecko może uczyć się współpracy, negocjacji i dzielenia się zabawkami oraz przestrzegania reguł zabawy.

Montaż

Produkt zawiera poniższe elementy

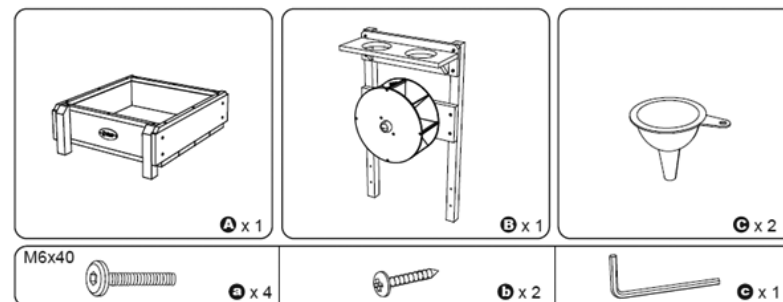

Należy złożyć elementy na podstawie poniższych rysunków.

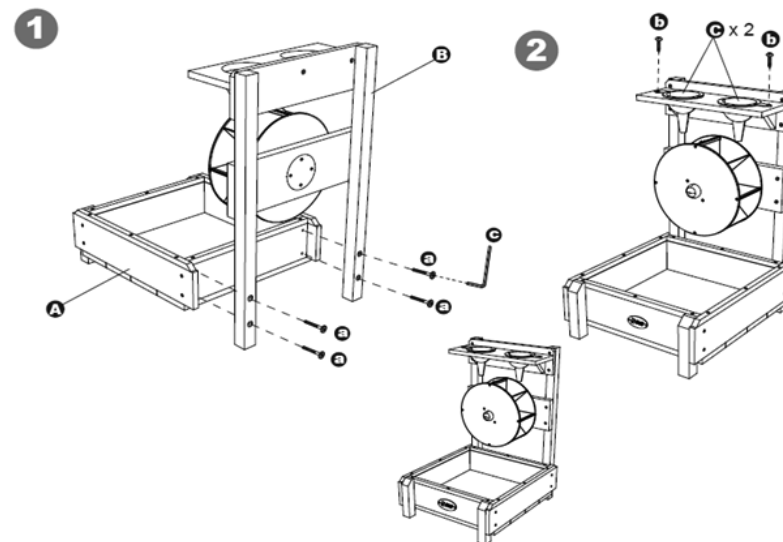

Produkt należy traktować jak pozostałe ogrodowe produkty z drewna, więc impregnować co 2-3 lata w zależności od stanu drewna.